

# Ostrekové čistiace zariadenia typu RJ

KRAINTEK

## Štandardné vybavenie stroja

- celonerezové prevedenie AISI 304 vrátane koša ostrekového ramena, trysiek, el.rozvádzača
- nerezové ostrekové čerpadlo s tvrdou upchávku
- nepriamy elektrický ohrev nastavením teploty 20-60-90 C°
- elektronický časovač 1s-250hod
- ochrana chodu na sucho pre čerpadlo a ohrev
- blokovanie chodu pri otvorenom pracovnom poklope
- prekrytie hladiny protiparným plechom
- prepádové filtračné koše
- násavanie čerpadla chránené filtračným košom
- pohon koša el.prevodovkou pri všetkých modeloch
- predpríprava odsávania pár
- široká škála doplnkového vybavenia
  - čerpadlá s tlakom 6bar
  - tepelná izolácia pre teplotu nad 60C°
  - automatické dopúšťanie vody
  - odsávanie pár
  - dávkovanie chémie
  - pneumatické otváranie dvier
  - filtrácia média
  - pásový zberač oleja
  - týždenný predohrevový časovač

Typ	rozmery a-b-c [mm]	Ø koša [mm]	max.výška dielu [mm]	max.celoplošná nosnosť koša [kg]
RJ-40	800/780/1310	400	400	100
RJ-60	1100/900/1350	600	400	350
RJ-80	1300/1100/1600	800	500	350
RJ-100	1500/1300/1600	1000	500	350
RJ-120	1700/1500/1700	1200	500	350
RJ-140	2100/1900/1700	1400	600	350

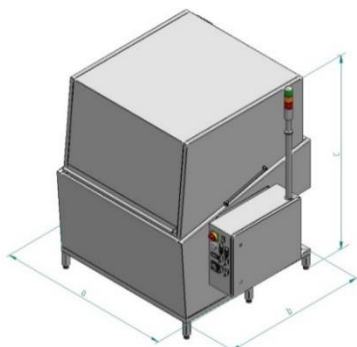

Typ	objem nádrže [L]	príkon čerpadla [kW]	max.tlak čerpadla [bar]	max.prietok čerpadla [L/min]	el.ohrev [kW]	napájanie [V]
RJ-40	100	0,75	3,0	110	4	400
RJ-60	120	0,75	3,0	110	6	400
RJ-80	200	0,9	3,0	160	10	400
RJ-100	250	0,9	3,0	160	15	400
RJ-120	300	1,5	3,0	160	17,5	400
RJ-140	400	2,2	3,0	330	19	400

- štandardne je koš vybavený okom 40 x 40 a je vyberateľný
- tlak vzduchu 5-6 Bar, prietok stlačeného vzduchu min. 1200m<sup>3</sup>/h
- ohrev pracovných médií je realizovaný elektrickými ohrevnými telesami
- presné technické parametre, technologický postup, náplne a koncentrácie sú súčasťou cenovej ponuky
- možnosť výroby variantov s atypickými rozmermi zariadenia
- na zariadenie sa vzťahuje záruka 24 mesiacov
- certifikát CE

**Kraintek s.r.o.**  
Kováčska 828/5  
941 48 Podhájska  
Slovenská republika

tel: 00421 35 6913700  
e-mail: [kraintek@kraintek.sk](mailto:kraintek@kraintek.sk)



[www.kraintek.sk](http://www.kraintek.sk)

# Doplnkové vybavenie zariadenia typu RJ

**KRAINTEK**

## ZAKLADNÉ VYBAVENIE

- celonerezové prevedenie vrátane prerurovania Wr 1.4301
- čerpadlo nerez EBARA
- el.pohon koša LENZE 0,09kW
- NBR tesnenie pracovneho poklopu
- 2x plynova vzpera na poklope
- el.mech.časovač 1-250hod
- digitálny termostat 20-80C
- jednoducha ostrekova rampa bez trysiek/vyberateľná/
- plavak min.hladiny+signalizacia min.hladiny
- bezpečnostny spínač pracovnych dvier
- parný kryt nad zásobnou nádržou
- prepádove koše 2x oko o2mm
- vypúšťanie G 1"
- napúšťanie stroja G1/2"
- napájanie 400V 50Hz



**Kraintek s.r.o.**  
Kováčska 828/5  
941 48 Podhájska  
Slovenská republika

tel: 00421 35 6913700  
e-mail: [kraintek@kraintek.sk](mailto:kraintek@kraintek.sk)

[www.kraintek.sk](http://www.kraintek.sk)

Príplatkové vybavenie str+A63+A64:C105
odsávanie pár /ventilátor AISI 304 1000m <sup>3</sup> /
príprava na externé odsávanie Ø120mm
ostreková rampa osadená spodnými nerez tryskami
ostreková rampa osadená komplet nerez tryskami
pásový zberač /AS 3F motor+60mm pás/
predohrev média s týždenným časovačom
čistiaci prielez 235x185mm
nerez sací koš DN50/65
pracovný koš vyplnený sietovinou nerez 6x6mm
náhradný nerez prepádový kos Ø120mm
čelné okno s LED presvetlením kabíny
regulácia prietoku čerpadla BYPASS DN25
vypúšťanie zas.nádrže ostrek.čerpadlom DN20
tepelná izolácia+krytovanie zásobnej vane hr.12mm
vyprázdňovacie vzduchovo membránové čerpadlo 3/8"
nerez filter na výtlaku SFK-1 /Ø180x430mm/ 1-200um
nerez filter na výtlaku SFK-2 /Ø180x810mm/ 1-200um
nerez tlakomer na výtlaku čerpadla 0-10Bar
magnetiká tyč +adapter filter SFK-1 9000gaus
magnetiká tyč +adapter filter SFK-2 9000gaus
riadenie otáčok koša FM
nerez čerpadlo 6,0Bar 80L/min 1,5kW
nerez čerpadlo 5,9Bar 150L/min 2,2kW
nerez čerpadlo 6,0Bar 210L/min 3,0kW
nerez čerpadlo 6,9Bar 330L/min 5,5kW
záchytná vaňa pod strojom nerez hr. 1,5mm
SIEMENS LOGO riadenie
-digitálne nastavenie času,teploty
-príprava pre všetky nasledujúce vybavenia stroja
-týždenný predohrevový časovač
-nastavovanie v el.rozvádzači
SIEMENS LOGO TD panel
Servis paket
-pracóné rukavice,presklenie pracovneho priestoru
-LED reflektor,prepínanie automatika-manual
-LOGO riadenie,nozne pootacanie kosa
Riadenie otáčok koša nožným spínačom
trojfarebný maják /signalizujúci stav stroja/
automatické dopúšťanie vody
automatické dávkovanie chemikálie IWAKI
digitálny nerez tlakomer 0-10Bar-ochrana čerpadla
ofuk stlačeným vzduchom G 1/2"
ofuk dielov turbínov 318m <sup>3</sup> /H 290mBar 3kW
ofuk dielov turbínov 530m <sup>3</sup> /H 300mBar 5,5kW
el.ohrev na výtlaku turbíny 5,kw 20-100C
odsavávanie pár so separáciou FILTERMIST FX3002
pneumatické otváranie dvier
vyberateľný koš s transportným vozíkom nerez